

4. Opmerking
010 - 602 4121

VDO easy lock

Montage- und Bedienungsanleitung
Installation and Operating Instructions
Instructions de montage et de service
Istruzioni per il montaggio e l'uso
Handleiding voor montage en bediening
Montage- og brugsvejledning
Instrucciones de Montaje y Funcionamiento
Installasjon og bruksanvisning
Monterings- och bruksanvisning
Asennus- ja käyttöohje

VDO Kienzle Vertrieb und Service GmbH

Kruppstraße 105
D-60388 Frankfurt am Main

Tel.: (069) 4 08 05-0
Fax: (069) 4 08 08-210
<http://www.vdokienzle.de>

Ausgabe Februar 1999

Vergrendelen van het voertuig

Contact is *uitgeschakeld*:

om het voertuig te vergrendelen drukt u éénmaal op knop 'V'. De werking wordt bevestigd door het even oplichten van de richtingaanwijzers.

Contact is *ingeschakeld*:

om het voertuig te vergrendelen drukt u éénmaal op knop 'V'. De werking wordt nu niet bevestigd via de richtingaanwijzers.

Ontgrendelen van het voertuig

Contact is *uitgeschakeld*:

om het voertuig te ontgrendelen drukt u éénmaal op knop 'O'. De werking wordt bevestigd door het tweemaal oplichten van de richtingaanwijzers.

Contact is *ingeschakeld*:

om het voertuig te ontgrendelen drukt u éénmaal op knop 'O'. De werking wordt nu niet bevestigd via de richtingaanwijzers.

Comfort-raamsluiting

Indien het voertuig is voorzien van elektrisch bediende ramen is het mogelijk ook deze middels de afstandbediening te sluiten; de zogenaamde comfortsturing.

Het stuursignaal voor de raamsluiting is massa (-) gestuurd.

In het geval dat de raamsluiting in het voertuig + gestuurd is, dient het massa signaal van de easy lock een extra relais aan te sturen, welke de plus naar de commandodraad van de raamsluiting doorschakelt.



Wees ervan verzekerd, dat er zich geen personen, dieren of voorwerpen tussen de te sluiten ramen bevinden!

ATTENTIE

Na éénmaal drukken op knop 'V' worden de portieren vergrendeld. U sluit nu de ramen door nogmaals op knop 'V' te drukken. Door vervolgens nogmaals op knop 'V' te drukken onderbreekt u het sluiten van de ramen. Nogmaals indrukken van knop 'V' zet het sluiten weer voort.

Programmeren van andere afstandsbedieningen

Op het systeem kunnen maximaal vijf draadloze afstandsbedieningen worden geprogrammeerd. Twee afstandsbedieningen zijn bij de levering inbegrepen.

Extra of vervangende afstandsbedieningen zijn verkrijgbaar bij uw VDO Kienzle-inbouwdienst (**VDO Kienzle bestelnummer X39.722.002.001**).

Om een nieuwe afstandbediening in uw systeem te programmeren dient u de programmeermodus te activeren. Leg de reeds in gebruik zijnde afstandbediening en de nieuwe afstandbediening onder handbereik.

Schakel de ontsteking van het voertuig in. Druk binnen 10 seconden gelijktijdig en voor 3 seconden lang op de knoppen 'O' en 'V' van de **in gebruik zijnde afstandbediening**. De programmeermodus is geactiveerd en het voertuig wordt vergrendeld.

Druk nu binnen 10 seconden op de knoppen 'O' of 'V' van de **nieuwe afstandbediening**; de afstandbediening is nu eveneens in het systeem geprogrammeerd. Het voertuig wordt hierna ontgrendeld.

Wanneer de periode van 10 seconden wordt overschreden, verlaat de elektronica de programmeermodus en het voertuig wordt eveneens ontgrendeld.

Vervanging van de batterij

De afstandbediening kan met een munt naast de opening voor de sleutelring worden geopend. Voor de vervanging gebruikt u een gangbare 3 Volt-batterij (CR2032-VDO Kienzle, bestelnummer: X11.121/000/008).

VDO Kienzle wenst u veel plezier met uw VDO easy lock afstandbediening.

2. Montage

Keuze van de montageplaats

De besturingselektronica voor de VDO easy lock monteert u in het interieur onder het dashboard. Let u daarbij op, dat de antenne, het korte zwarte draadje, niet wordt samengebonden met de kabelboom. Het antennendraadje dient dus los te hangen en mag niet worden ingekort. Niet gebruikte draden dienen afdoende geïsoleerd te worden.

Elektrische aansluiting



ATTENTIE

Gevaar voor kortsluiting door onjuiste verbindingen. Kortsluitingen in het boordnet van de auto kunnen kabelbrand, accu-explosie en schade aan andere elektronische systemen tot gevolg hebben. Alle verbindingen moeten ofwel worden gesoldeerd of van deugdelijke klemverbindingen worden voorzien. U dient te waarborgen dat de kabels niet ingedrukt of op andere wijze beschadigd kunnen worden.

Kabelkleur	Aansluiting
rood	constante plus, (kiem 30)
oranje	contact geschakelde plus (kiem 15)
zwart-wit	knipperlicht links
zwart-groen	knipperlicht rechts
zwart	massa (kiem 31)
grijs-rood	COM-aansluiting "sluit"-relais
grijs-geel	NC-aansluiting "sluit"-relais
rood-geel	NO-aansluiting "sluit"-relais
blauw-geel	COM-aansluiting "open"-relais
rood-zwart	NC-aansluiting "open"-relais
blauw-rood	NO-aansluiting "open"-relais
bruin-wit	min-sigitaal "ramen sluiten"

bl = blauw rd = rood COM = "moeder" contact
 ge = geel zw = zwart NC = "in rust gesloten" contact
 gs = grijs NO = "in rust verbroken" contact

32

Aansluitschema

Aansluiting centrale vergrendeling 'min of plus gestuurd'

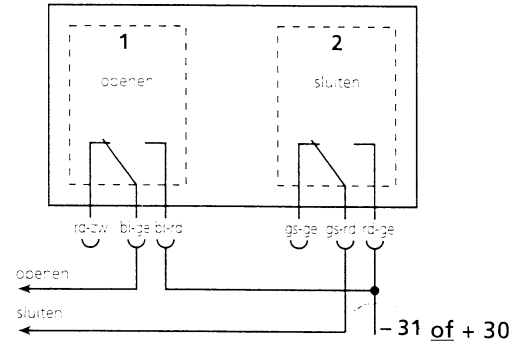

Aansluiting centrale vergrendeling gestuurd door 'maken of verbreken van de massa'

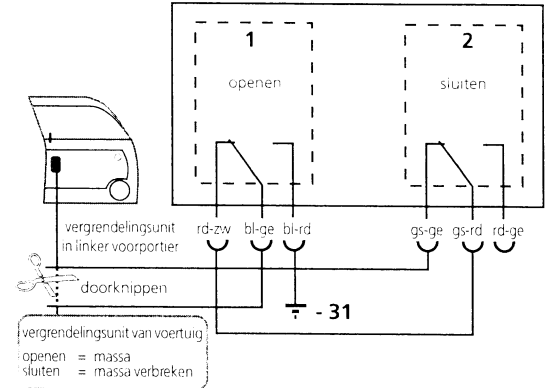

33

Aansluiting centrale vergrendeling - bediening alleen via bestuurdersportier

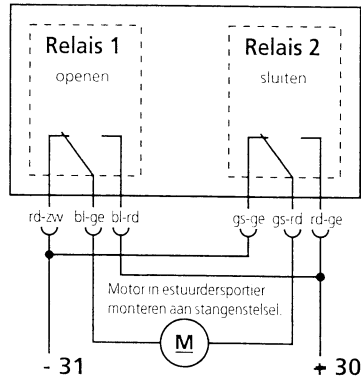

Aansluiting centrale vergrendeling bi-druk pomp

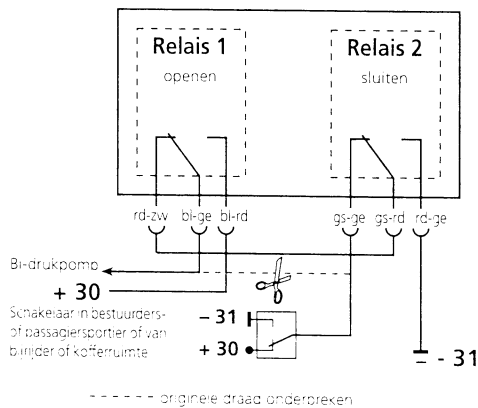

34

Voertuig afhankelijke instellingen

Onder de rubberen dop aan de stekkerzijde van de elektronica bevinden zich twee DIP-schakelaars, waarmee VDO easy lock kan worden afgestemd op het vergrendelsysteem van het voertuig.

Schakelaar 1: **OFF**(boven) Aansturingstijd voor elektrische centrale vergrendeling (1sec)
ON(onder) Aansturingstijd voor pneumatische centrale vergrendeling (4sec)

Schakelaar 2: **OFF**(boven) Aansturingstijd voor raamsluiting (10sec)
ON(onder) Aansturingstijd voor raamsluiting (20sec)

Wanneer de van toepassing zijnde aansturingstijd niet bekend is, dient u de **OFF** stand te kiezen en vervolgens na te gaan of de aansturingstijd voldoende is voor het volledig sluiten van de ramen. Wanneer dit niet het geval is, zet u de schakelaar 2 in de **ON**-stand.

Testen direct na de montage



ATTENTIE

Voordat u met het testen van het systeem begint dient u de portiersleutels buiten het voertuig te houden. In dit geval kunt u de portieren weer openen nadat, door een aansluitfout of een slechte verbinding, de portieren niet geopend worden.

3. Bediening

Bedieningselementen

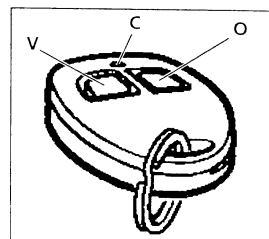

O = Ontgrendelknop
 V = Vergrendelknop
 C = Functiecontrole

35